



GUARDIAN™ 3000

加熱磁力攪拌器



出色的攪拌和控溫性能，貼心的安全設計，舒適的使用體驗

奧豪斯 Guardian™ 3000 加熱磁力攪拌器具有出色的持續高速攪拌和防溫度過載能力，多重安全設計，操控直觀便捷，可滿足不同的實驗需求。該系列提供三種盤面尺寸，可選配溫度探針，準確控制樣品溫度。

產品特點:

- 連續高速攪拌及精確的防溫度過載控制，滿足不同的實驗需求

Guardian™ 3000 系列為長期高速運行的攪拌實驗提供解決方案，對於典型加熱介質水或矽油，均可連續高速運行 720 小時不間斷。出色的防溫度過載技術，可對矽油等大比熱容流體精準控溫，適用於熱敏感性強的樣品實驗。

- 多重防護設計保護實驗室和操作者的安全

加熱磁力攪拌器系統溫度高於 40°C 時，即使關機，醒目的高溫警示燈依然持續顯示，有效防止操作者誤碰盤面、造成灼傷。SafetyHeat™ 監測系統，配備兩個獨立的安全控制項可持續監控設備，在出現過熱情況之前關閉加熱功能。

- 舒適的使用體驗

耐腐蝕的全金屬外殼，具有良好的散熱能力和防洩漏特點；光潔的陶瓷或陶瓷塗層盤面，易清潔、環境耐受性強。多功能旋鈕操控更便捷，大液晶螢幕和指示燈直觀顯示設備參數及運行狀態。

GUARDIAN™ 3000 加熱磁力攪拌器

產品參數

型號	e-G31HS04C	e-G31HS07C	e-G31HSRDS
物料號	30680220	30680219	30680218
功能	加熱及攪拌		
加熱盤面尺寸	10.2 × 10.2 cm	17.8 × 17.8 cm	φ135mm
轉速範圍	80 rpm~ 1600 rpm		
轉速穩定性*	+/-2%		
溫度範圍	高於環境溫度 5°C – 500°C		高於環境溫度 5°C – 380°C
溫度穩定性*	加熱板+/-3%，低於 100 °C 時加熱板精度為+/-2 °C · 溫度探針+/-2%，低於 100 °C 時溫度探針精度為+/-2 °C		
溫度校準	加熱板和溫度探針均可對 1 個不同溫度點進行單獨校準		
控制方式	數位控制		
顯示幕	溫度和轉速顯示均為背光 LCD		
樣品處理量 (水)	15 L		
加熱板材質	陶瓷		不銹鋼陶瓷塗層
外形尺寸(H×L×W)	11 × 26.4 × 16.3 cm	11.2 × 31.8 × 22.3 cm	10.1 × 26.4 × 16.3 cm
淨重	2.5 kg	3.9 kg	2.5 kg
電源	100V-120V ~5A 50/60Hz 220V-240V ~4A 50/60Hz	100V-120V ~10A 50/60Hz 220V-240V ~7A 50/60Hz	100V-120V ~5A 50/60Hz 220V-240V ~4A 50/60Hz
功率	550W	1050W	550W
工作的環境	5°C – 40°C, 相對濕度 80%, 非冷凝		

* 允許的條件。溫度測量過程、容器、環境和樣品的變化將影響實際性能。要提高系統的溫度精度，請使用單點校準功能。

GUARDIAN™ 3000

應用場景	液體加熱、水浴/油浴溫控、樣品和溶液製備、緩衝液和試劑的溶解混勻、基質製備、樣品濃縮
功能顯示	背光 LCD 屏即時顯示溫度和轉速、明亮的狀態指示燈直觀顯示溫度和轉速的運行狀態、醒目的高溫警示燈 (≥40°C)、功能圖示 (探針連接狀態、單點校正)
性能	攪拌轉速範圍 80 至 1600 rpm，加熱溫度範圍為高於環境溫度 5°C 至 500°C (陶瓷面板) 或 380°C (不銹鋼陶瓷塗層面板)
出廠配置	含加熱磁力攪拌器、電源線，一個 PTFE 塗層攪拌子
構造	耐用的金屬外殼，PET 材質的控制台，控制旋鈕，加熱磁力攪拌器的專用電源開關、內置支撐杆介面、易於清潔的陶瓷或不銹鋼陶瓷塗層加熱盤面
設計特點	醒目的高溫警示燈防止用戶誤碰加熱盤面，綠色狀態指示燈直觀顯示加熱或攪拌的工作狀態，支援外接溫度探針

GUARDIAN™ 3000 加熱磁力攪拌器

外形尺寸

e-G31HS04C

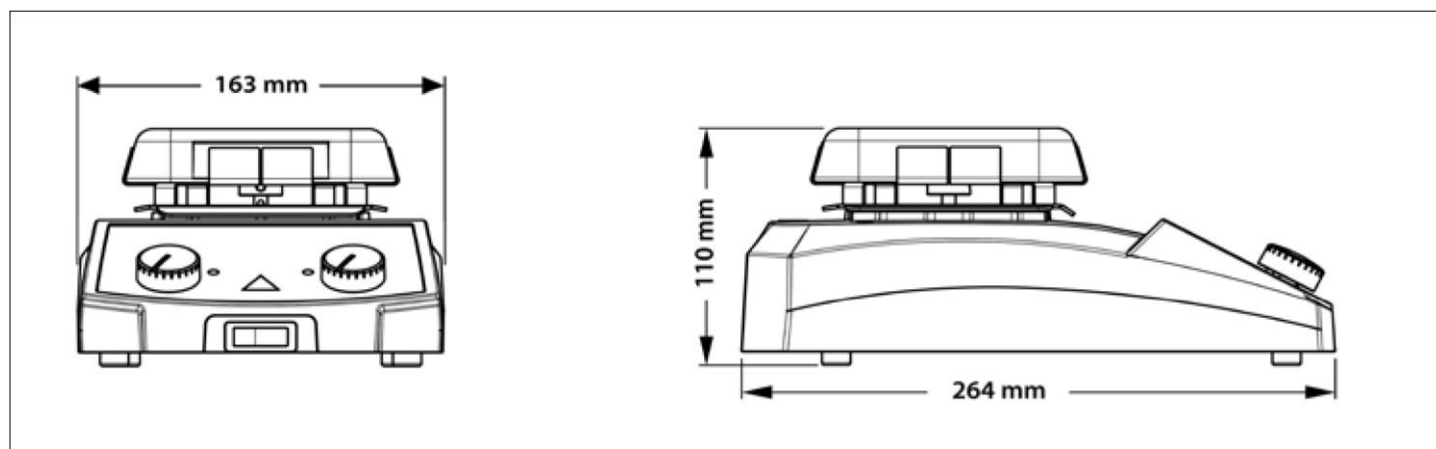

e-G31HSRDS

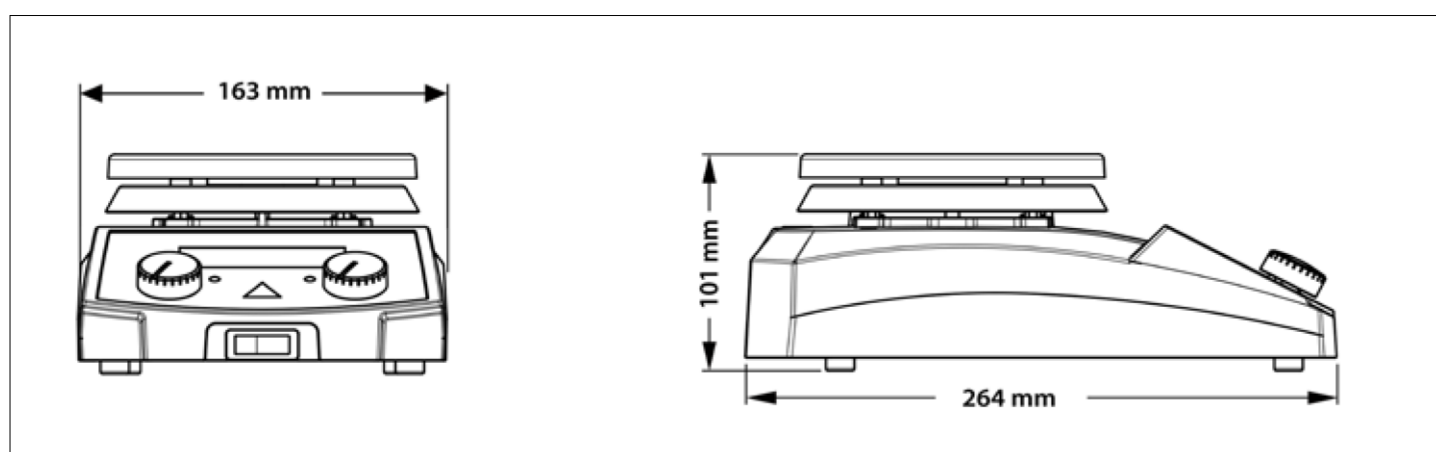

e-G31HS07C

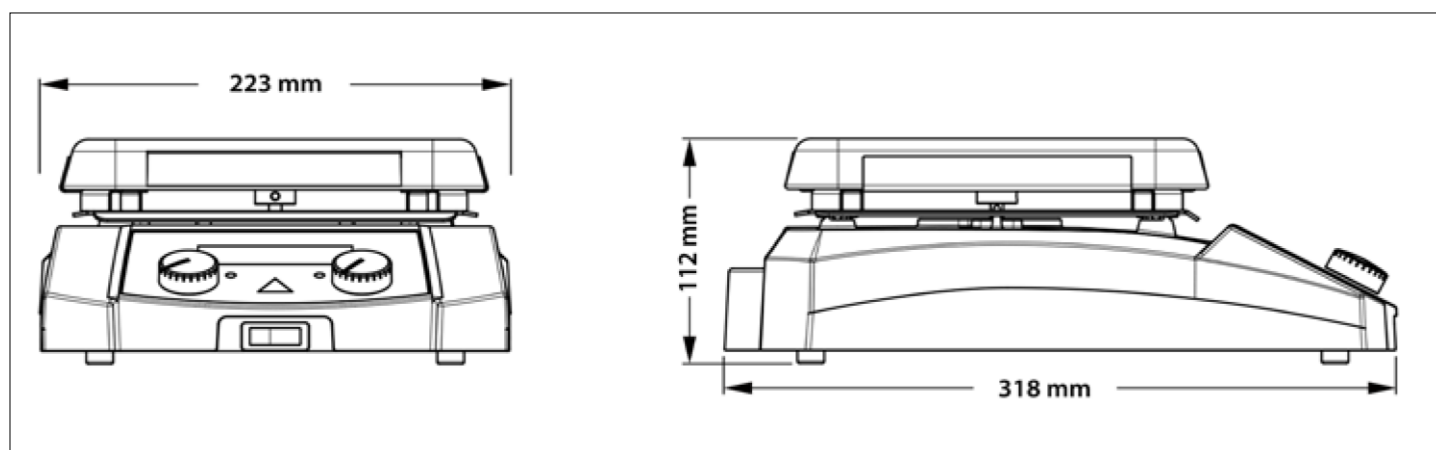

GUARDIAN™ 3000 加熱磁力攪拌器

選件

物料號	描述	e-G31HS04C	e-G31HS07C	e-G31HSRDS
30692826	支架套件 Thermometer e-G31	●	●	●
30500590	溫度探針, 20 cm S/S	●	●	●
30400147	攪拌子, 2.5 cm PTFE	●	●	●
30400148	攪拌子, 3.8 cm PTFE	●	●	●
30400149	攪拌子, 7 cm PTFE	●	●	●
30400150	攪拌子 · 帶中位線凸結 · 10 cm PTFE	●	●	●
30726783	攪拌子 · 帶中位線凸結 · 3.8 cm PTFE	●	●	●

安規認證

- 產品安全認證: IEC/EN 61010-1; IEC/EN 61010-2-010; IEC/EN 61010-2-051
- 電磁認證: IEC/EN 61326-1 Class A, Basic Environments
- 其他認證: CE; RCM; TÜV SÜD; WEEE
- 其他: IP21